

serie  
**MO**

1.000 kg / 2.000 kg / 2.500 kg

## Carrelli commissionatori a basso livello



- Lo sterzo con "Scooter control" aumenta l'ergonomia e la produttività
- Gamma ampliata di modelli e opzioni per soluzioni su misura
- Tecnologia CANbus ed elevata protezione IP per i componenti principali
- Efficiente gestione energetica

## Dimensioni carrello - MO10L

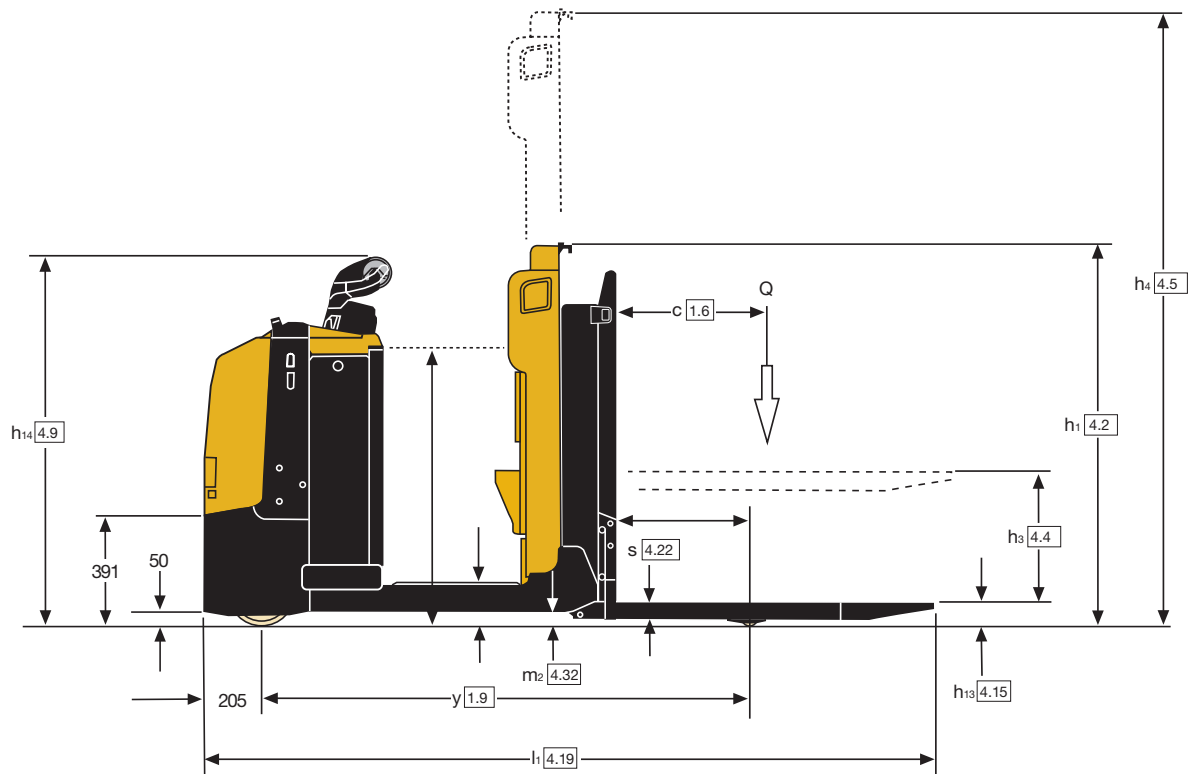
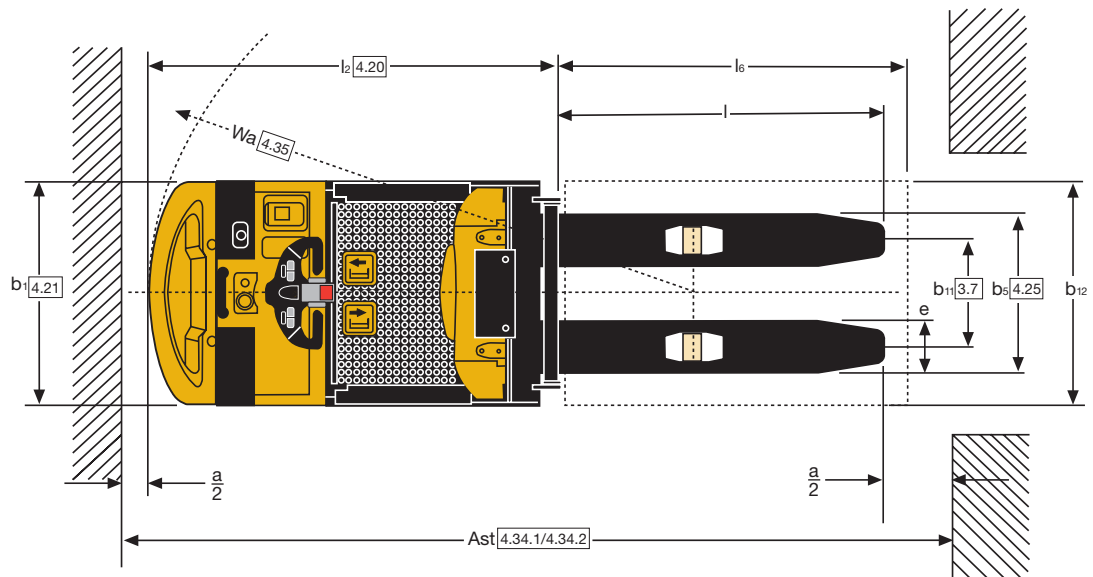

# Dimensioni carrello - MO20, MO25

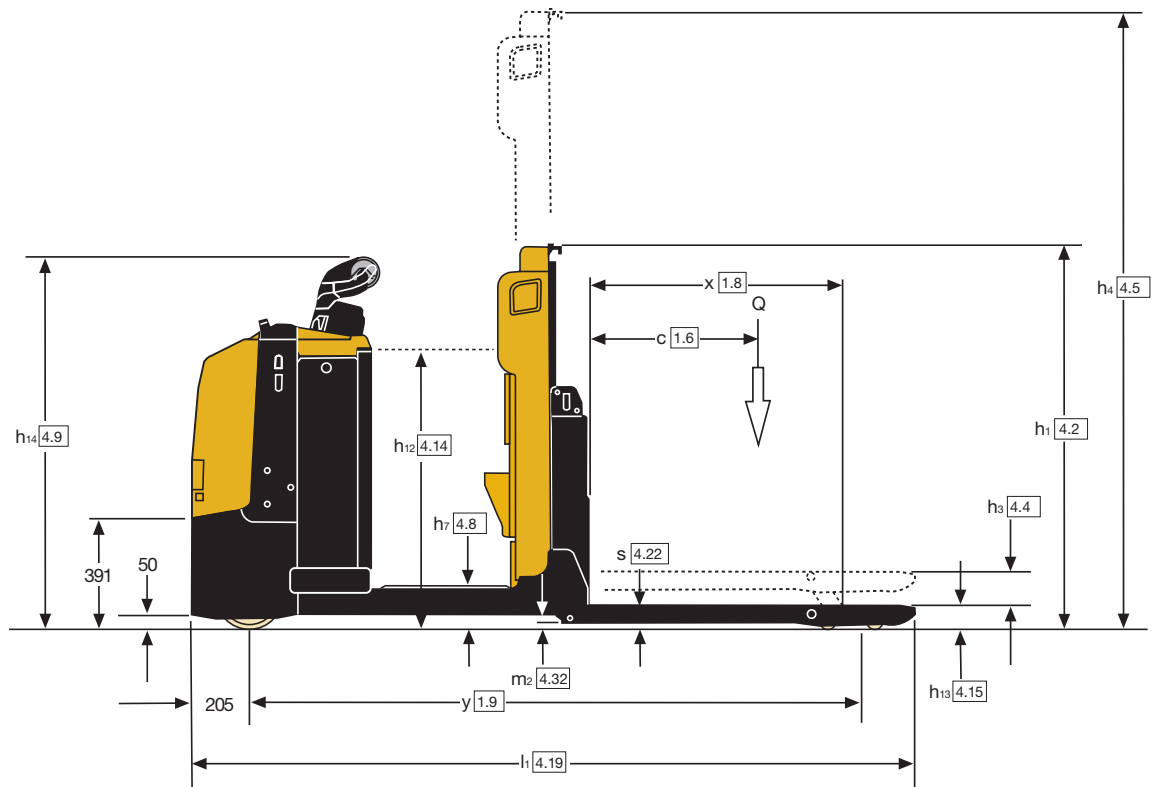
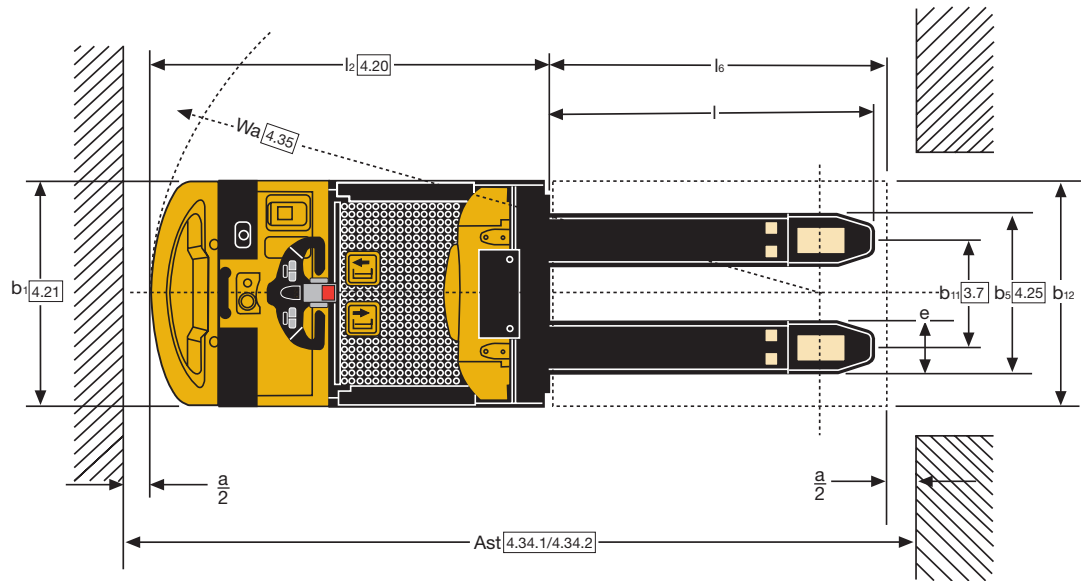

# Dimensioni carrello - MO20P

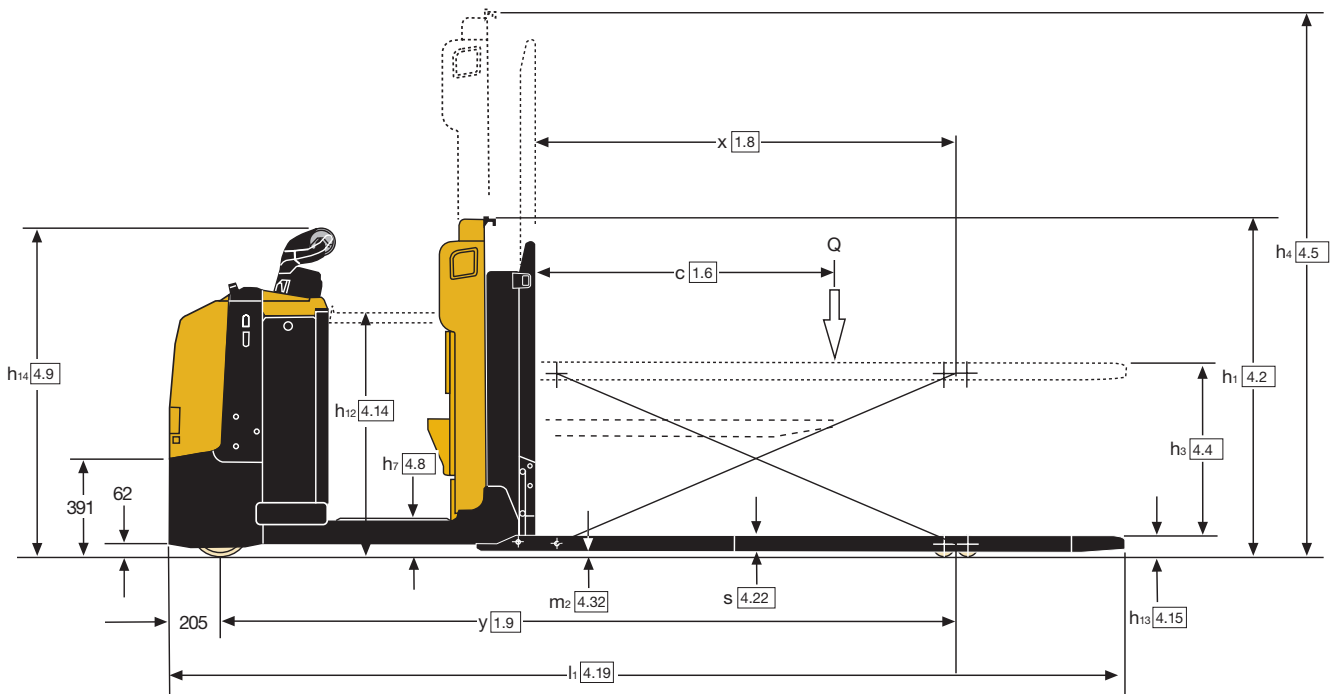
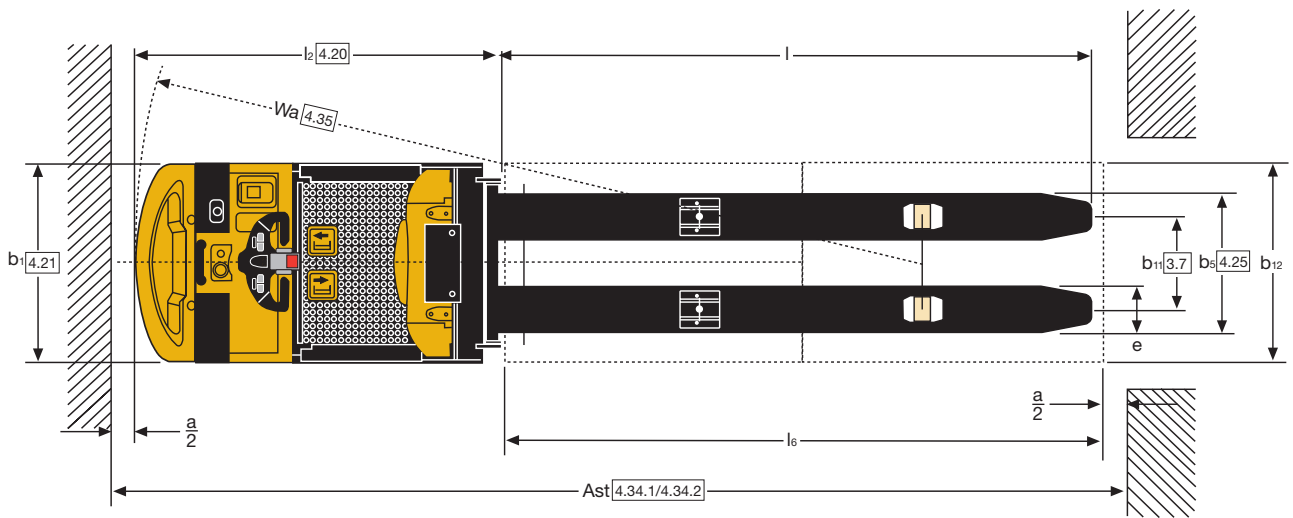

**Tabella "A" dimensioni della batteria**

	Per tutte le batterie				
	b <sub>5</sub> = 480mm - 530mm - 560mm - 670mm.    b <sub>11</sub> = 300mm - 350mm - 380mm - 490mm				
	c (mm)	l (mm)	x (mm)	l - x (mm)	l <sub>6</sub> (mm)
	500	1006	815	191	1000
	600	1156	965	191	1200
	700	1406	965	441	1400
	800	1606	965	641	1600
	1000	1956	1405	551	2000
<b>Regno Unito</b>	1000	1956	1356	600	2000
	1100	2156	1405	751	2200
<b>Regno Unito</b>	1100	2156	1356	800	2200
<b>Regno Unito</b>	1200	2356	1650	706	2400
<b>Corto</b>	1200	2356	1405	951	2400
<b>Lungo</b>	1200	2356	1860	496	2400
	1500	2856	1860	996	3000

**Nota:** tutti i valori di y, x, Wa sono intesi con forche abbassate; con forche sollevate 120 mm tutti i valori di y, x, Wa sono 70 mm in meno

**Tabella "A" dimensioni della batteria**

	Con batteria 24V 465Ah				
	b <sub>5</sub> = 480mm - 530mm - 560mm - 670mm.    b <sub>11</sub> = 300mm - 350mm - 380mm - 490mm				
	y (mm)	l <sub>2</sub> (mm)	l <sub>1</sub> (mm)	Wa (mm)	Ast (mm)
	500	500	1006	1006	815
	600	600	1156	1156	965
	700	700	1406	1406	965
	800	800	1606	1606	965
	1000	1000	1956	1956	1405
<b>Regno Unito</b>	1000	1000	1956	1956	1356
	1100	1100	2156	2156	1405
<b>Regno Unito</b>	1100	1100	2156	2156	1356
<b>Regno Unito</b>	1200	1200	2356	2356	1650
<b>Corto</b>	1200	1200	2356	2356	1405
<b>Lungo</b>	1200	1200	2356	2356	1860
	1500	1500	2856	2856	1860

**Nota:** tutti i valori di y, x, Wa sono intesi con forche abbassate; con forche sollevate 120 mm tutti i valori di y, x, Wa sono 70 mm in meno

**Tabella "A" dimensioni della batteria**

	Con batteria 24V 500Ah / 620Ah				
	b <sub>5</sub> = 480mm - 530mm - 560mm - 670mm.    b <sub>11</sub> = 300mm - 350mm - 380mm - 490mm				
	y (mm)	l <sub>2</sub> (mm)	l <sub>1</sub> (mm)	Wa (mm)	Ast (mm)
	815	191	191	1000	1000
	965	191	191	1200	1200
	965	441	441	1400	1400
	965	641	641	1600	1600
	1405	551	551	2000	2000
<b>Regno Unito</b>	1356	600	600	2000	2000
	1405	751	751	2200	2200
<b>Regno Unito</b>	1356	800	800	2200	2200
<b>Regno Unito</b>	1650	706	706	2400	2400
<b>Corto</b>	1405	951	951	2400	2400
<b>Lungo</b>	1860	496	496	2400	2400
	1860	996	996	3000	3000

**Nota:** tutti i valori di y, x, Wa sono intesi con forche abbassate; con forche sollevate 120 mm tutti i valori di y, x, Wa sono 70 mm in meno

## VDI 2198 - Specifiche generali

Segno distintivo	1.1	Costruttore (abbreviazione)		Yale	Yale	Yale	Yale	Yale
	1.2	Designazione tipo del costruttore		<b>MO20</b>	<b>MO20</b>	<b>MO20</b>	<b>MO25</b>	<b>MO25</b>
	1.3	Motore: elettrico (batteria o corrente di rete), diesel, benzina, gas		Elettrico (batteria)	Elettrico (batteria)	Elettrico (batteria)	Elettrico (batteria)	Elettrico (batteria)
	1.4	Tipo di operatore: manuale, op. a terra, op. in piedi, op. seduto, commissionatore		Commissionatore	Commissionatore	Commissionatore	Commissionatore	Commissionatore
	1.5	Capacità/portata nominale	Q (t)	2000	2000	2000	2500	2500
	1.6	Distanza del baricentro del carico	c (mm)	1200 <sup>(2)</sup>	1200 <sup>(2)</sup>	1200 <sup>(2)</sup>	1200 <sup>(2)</sup>	1200 <sup>(2)</sup>
	1.8	Distanza del carico, dal centro dell'assale di trazione alla forza <sup>(5)</sup>	x (mm)	1405	1405	1405	1860	1860
	1.9	Interasse <sup>(5)</sup>	y (mm)	2608	2608	2608	3208	3208
	Peso	2.1	Peso di servizio	kg	1050 <sup>(1)</sup>	1195 <sup>(1)</sup>	1225 <sup>(1)</sup>	1165
2.2		Carico sull'assale, con carico anter./poster.	kg	883 / 2167	955 / 2240	975 / 2250	1370 / 2295	1442 / 2368
2.3		Carico sull'assale, senza carico anter./poster.	kg	793 / 257	865 / 330	885 / 340	905 / 260	977 / 333
Gommatura/telaio	3.1	Gommatura: poliuretano, tophane, Vulkollan <sup>®</sup> , anter./poster.		Vulkollan / Vulkollan	Vulkollan / Vulkollan	Vulkollan / Vulkollan	Vulkollan / Vulkollan	Vulkollan / Vulkollan
	3.2	Dimensioni ruote anteriori	ø (mm x mm)	254 x 90	254 x 90	254 x 90	254 x 90	254 x 90
	3.3	Dimensioni ruote posteriori	ø (mm x mm)	85 x 90	85 x 90	85 x 90	85 x 90	85 x 90
	3.4	Ruote addizionali (dimensioni)	ø (mm x mm)	150 x 79	150 x 79	150 x 79	150 x 79	150 x 79
	3.5	Ruote, numero ant./post. (x = ruote non motrici)		1x + 1/4	1x + 1/4	1x + 1/4	1x + 1/4	1x + 1/4
	3.6	Battistrada anteriore	b <sub>10</sub> (mm)	437	437	437	437	437
	3.7	Battistrada posteriore	b <sub>11</sub> (mm)	380	380	380	376	380
Dimensioni	4.2	Altezza, montante abbassato	h <sub>1</sub> (mm)	1360	1360	1878	1360	1360
	4.4	Sollevamento	h <sub>3</sub> (mm)	120	120	120	120	120
	4.5	Altezza, montante esteso	h <sub>4</sub> (mm)	-	2340	3228	-	2340
	4.8	Altezza sedile/altezza supporto	h <sub>7</sub> (mm)	152	152	152	152	152
	4.9	Altezza barra di traino in posizione di marcia min./max.	h <sub>14</sub> (mm)	1317	1317	1317	1317	1317
	4.12	Altezza attacco	h <sub>10</sub> (mm)	-	-	-	-	-
	4.14	Altezza supporto, alzato	h <sub>12</sub> (mm)	-	980	1500	-	980
	4.15	Altezza, abbassato	h <sub>13</sub> (mm)	85	85	85	85	85
	4.17	Sbalzo	l <sub>5</sub> (mm)	-	-	-	-	-
	4.19	Lunghezza totale <sup>(5)</sup>	l <sub>1</sub> (mm)	3764	3764	3764	3909	3909
	4.20	Lunghezza compreso spalla forche <sup>(5)</sup>	l <sub>2</sub> (mm)	1410	1410	1410	1555	1555
	4.21	Larghezza totale	b <sub>1</sub> /b <sub>2</sub> (mm)	796	796	796	796	796
	4.22	Dimensioni forche ISO 2331 <sup>(5)</sup>	s/e/l (mm)	60 / 184 / 2356	60 / 184 / 2356	60 / 184 / 2356	60 / 184 / 2356	60 / 184 / 2356
	4.25	Distanza fra bracci-forca	b <sub>5</sub> (mm)	560	560	560	560	560
	4.32	Distanza da terra al centro dell'interasse	m <sub>2</sub> (mm)	25	25	25	25	25
4.33	Dimensione del carico b <sub>12</sub> x l <sub>6</sub> trasversale	b <sub>12</sub> x l <sub>6</sub> (mm)	800 x 1200 <sup>(2)</sup>	800 x 1200 <sup>(2)</sup>	800 x 1200 <sup>(2)</sup>	800 x 1200 <sup>(2)</sup>	800 x 1200 <sup>(2)</sup>	
4.34.1	Larghezza corsia per pallet 1000 x 1200 trasversale <sup>(5)</sup>	A <sub>st</sub> (mm)	3737 <sup>(2)</sup>	3737 <sup>(2)</sup>	3737 <sup>(2)</sup>	4662 <sup>(2)</sup>	4662 <sup>(2)</sup>	
4.34.2	Larghezza corsia per pallet 800 x 1200 longitudinalmente <sup>(5)</sup>	A <sub>st</sub> (mm)	3462 <sup>(2)</sup>	3462 <sup>(2)</sup>	3462 <sup>(2)</sup>	4385 <sup>(2)</sup>	4385 <sup>(2)</sup>	
4.35	Raggio di sterzata	W <sub>a</sub> (mm)	2813 <sup>(2)</sup>	2813 <sup>(2)</sup>	2813 <sup>(2)</sup>	3413 <sup>(2)</sup>	3413 <sup>(2)</sup>	
Dati prestazionali	5.1	Velocità di marcia con/senza carico	km/h	8.5 / 10.5 <sup>(3)</sup>	8.5 / 10.5 <sup>(3)</sup>	8.5 / 10.5 <sup>(3)</sup>	8.5 / 10.5 <sup>(3)</sup>	8.5 / 10.5 <sup>(3)</sup>
	5.1.1	Velocità di marcia con/senza carico, retromarcia	km/h	8 / 8	8 / 8	8 / 8	8 / 8	8 / 8
	5.2.1	Velocità di sollevamento con/senza carico (Forche)	m/s	0.027 / 0.039	0.027 / 0.039	0.027 / 0.039	0.023 / 0.039	0.023 / 0.039
	5.2.2	Velocità di sollevamento con/senza carico (Cabina)	m/s	-	0.189 / 0.189	0.189 / 0.189	-	0.189 / 0.189
	5.3.1	Velocità di abbassamento con/senza carico (Forche)	m/s	0.038 / 0.018	0.038 / 0.018	0.038 / 0.018	0.038 / 0.018	0.038 / 0.018
	5.3.2	Velocità di abbassamento con/senza carico (Cabina)	m/s	-	0.162 / 0.162	0.162 / 0.162	-	0.162 / 0.162
	5.5	Forza di trazione sulla barra di traino con carico/senza carico	N	-	-	-	-	-
	5.6	Forza di trazione max. sulla barra di traino con carico/senza carico	N	-	-	-	-	-
	5.7	Pendenza superabile con/senza carico	%	6 / 20	6 / 20	6 / 20	6 / 20	6 / 20
	5.8	Pendenza superabile max. con/senza carico	%	10 / 20	10 / 20	10 / 20	10 / 20	10 / 20
5.9	Tempo di accelerazione con/senza carico	s	7.6 / 5.3	7.6 / 5.3	7.6 / 5.3	8.9 / 5.5	8.9 / 5.5	
5.10	Freno di servizio		Elettromagnetico	Elettromagnetico	Elettromagnetico	Elettromagnetico	Elettromagnetico	
Motore elettrico	6.1	Motore di trazione, S2, 60 min	kW	2.6	2.6	2.6	2.6	2.6
	6.2	Motore di sollevamento, S3, 15%	kW	1.2	2	2	1.2	2
	6.3	Batteria a norma DIN 43531/35/36 A, B, C, n.		no	no	no	no	no
	6.4	Tensione batteria/capacità nominale K5	(V)/(ah)	24 / 465 <sup>(1)</sup>	24 / 465 <sup>(1)</sup>	24 / 465 <sup>(1)</sup>	24 / 620	24 / 620
	6.5	Peso batteria	kg	366	366	366	480	480
	6.6	Consumo energetico secondo ciclo VDI <sup>(6)</sup>	kWh/h @Nr di cicli	1.13	1.13	1.13	1.13	1.13
8.1	Tipo di unità di trazione		Unità di controllo CA	Unità di controllo CA	Unità di controllo CA	Unità di controllo CA	Unità di controllo CA	
10.7	Livello di pressione sonora percepito dal sedile dell'operatore	dB(A)	< 67.5	< 67.5	< 67.5	< 67.5	< 67.5	

<sup>(1)</sup> Disponibile batteria 500Ah; vedere tabella "A".

Con batteria 500Ah peso di servizio 1069 kg (MO20 cabina fissa), 1214 kg (MO20 cabina sollevabile 980 mm), 1244 kg (MO20 cabina sollevabile 1500 mm)

<sup>(2)</sup> Applicabili a 2 pallet = 2400 mm

<sup>(3)</sup> Opzionale 10/13 km/h (MO20-MO20P) e 9/13 km/h (MO25)

<sup>(4)</sup> Opzionale 12/13 km/h (MO10L)

<sup>(5)</sup> Per i modelli MO20, MO25, vedere tabella "A"

<sup>(7)</sup> Valori ottenuti con 40 cicli

Yale	Yale	Yale	Yale	Yale		Costruttore (abbreviazione)	1.1	Segno distintivo
<b>MO25</b>	<b>MO10L</b>	<b>MO10L</b>	<b>MO20P</b>	<b>MO20P</b>		Designazione tipo del costruttore	1.2	
Elettrico (batteria)	Elettrico (batteria)	Elettrico (batteria)	Elettrico (batteria)	Elettrico (batteria)		Motore: elettrico (batteria o corrente di rete), diesel, benzina, gas	1.3	
Commissionatore	Commissionatore	Commissionatore	Commissionatore	Commissionatore		Tipo di operatore: manuale, op. a terra, op. in piedi, op. seduto, commissionatore	1.4	
2500	1000	1000	2000	2000	Q (t)	Capacità/portata nominale	1.5	
1200 <sup>(2)</sup>	600	600	1200 <sup>(2)</sup>	1200 <sup>(2)</sup>	c (mm)	Distanza del baricentro del carico	1.6	
1860	486	486	1682	1682	x (mm)	Distanza del carico, dal centro dell'assale di trazione alla forca <sup>(5)</sup>	1.8	
3208	1740	1740	2936	2936	y (mm)	Interasse <sup>(5)</sup>	1.9	
1340	1045	1190	1220	1365	kg	Peso di servizio	2.1	
1462 / 2378	622 / 1413	695 / 1485	1089 / 2131	1161 / 2204	kg	Carico sull'assale, con carico anter./poster.	2.2	
977 / 343	722 / 323	795 / 395	834 / 386	906 / 459	kg	Carico sull'assale, senza carico anter./poster.	2.3	
Vulkollan / Vulkollan	Vulkollan / Vulkollan	Vulkollan / Vulkollan	Vulkollan / Vulkollan	Vulkollan / Vulkollan		Gommatura: poliuretano, tophane, Vulkollan <sup>®</sup> , anter./poster.	3.1	Gommatura/telaio
254 x 90	254 x 90	254 x 90	254 x 90	254 x 90	ø (mm x mm)	Dimensioni ruote anteriori	3.2	
85 x 90	85 x 100	85 x 100	85 x 70	85 x 70	ø (mm x mm)	Dimensioni ruote posteriori	3.3	
150 x 79	150 x 79	150 x 79	150 x 79	150 x 79	ø (mm x mm)	Ruote addizionali (dimensioni)	3.4	
1x + 1/4	1x + 1/2	1x + 1/2	1x + 1/4	1x + 1/4		Ruote, numero ant./post. (x = ruote non motrici)	3.5	
437	437	437	437	437	b <sub>10</sub> (mm)	Battistrada anteriore	3.6	
380	390	390	372	372	b <sub>11</sub> (mm)	Battistrada posteriore	3.7	
1878	1360	1360	1360	1360	h <sub>1</sub> (mm)	Altezza, montante abbassato	4.2	Dimensioni
120	690	690	690	690	h <sub>3</sub> (mm)	Sollevamento	4.4	
3228	-	2340	-	2340	h <sub>4</sub> (mm)	Altezza, montante esteso	4.5	
152	152	152	152	152	h <sub>7</sub> (mm)	Altezza sedile/altezza supporto	4.8	
1317	1317	1317	1317	1317	h <sub>14</sub> (mm)	Altezza barra di traino in posizione di marcia min./max.	4.9	
-	-	-	-	-	h <sub>10</sub> (mm)	Altezza attacco	4.12	
1500	-	980	-	980	h <sub>12</sub> (mm)	Altezza supporto, alzato	4.14	
85	90	90	85	85	h <sub>13</sub> (mm)	Altezza, abbassato	4.15	
-	-	-	-	-	l <sub>5</sub> (mm)	Sbalzo	4.17	
3909	2619	2619	3816	3816	l <sub>1</sub> (mm)	Lunghezza totale <sup>(5)</sup>	4.19	
1555	1459	1459	1460	1460	l <sub>2</sub> (mm)	Lunghezza compreso spalla forche <sup>(5)</sup>	4.20	
796	796	796	796	796	b <sub>1</sub> /b <sub>2</sub> (mm)	Larghezza totale	4.21	
60 / 184 / 2356	60 / 180 / 1160	60 / 180 / 1160	68 / 192 / 2356	68 / 192 / 2356	s/e/l (mm)	Dimensioni forche ISO 2331 <sup>(6)</sup>	4.22	
560	570	570	564	564	b <sub>5</sub> (mm)	Distanza fra bracci-forca	4.25	
25	48	48	20	20	m <sub>2</sub> (mm)	Distanza da terra al centro dell'interasse	4.32	
800 x 1200 <sup>(2)</sup>	800 x 1200	800 x 1200	800 x 1200 <sup>(2)</sup>	800 x 1200 <sup>(2)</sup>	b <sub>12</sub> x l <sub>6</sub> (mm)	Dimensione del carico b <sub>12</sub> x l <sub>6</sub> trasversale	4.33	
4662 <sup>(2)</sup>	1739	1739	4250 <sup>(2)</sup>	4250 <sup>(2)</sup>	A <sub>st</sub> (mm)	Larghezza corsia per pallet 1000 x 1200 trasversale <sup>(5)</sup>	4.34.1	
4385 <sup>(2)</sup>	1767	1767	3968 <sup>(2)</sup>	3968 <sup>(2)</sup>	A <sub>st</sub> (mm)	Larghezza corsia per pallet 800 x 1200 longitudinalmente <sup>(5)</sup>	4.34.2	
3413 <sup>(2)</sup>	1945	1945	3142 <sup>(2)</sup>	3142 <sup>(2)</sup>	W <sub>a</sub> (mm)	Raggio di sterzata	4.35	
8.5 / 10.5 <sup>(3)</sup>	10.5 / 10.5 <sup>(4)</sup>	10.5 / 10.5 <sup>(4)</sup>	8.5 / 10.5 <sup>(3)</sup>	8.5 / 10.5 <sup>(3)</sup>	km/h	Velocità di marcia con/senza carico	5.1	Dati prestazionali
8 / 8	8 / 8	8 / 8	8 / 8	8 / 8	km/h	Velocità di marcia con/senza carico, retromarcia	5.1.1	
0.027 / 0.039	0.087 / 0.233	0.087 / 0.233	0.060 / 0.150	0.060 / 0.150	m/s	Velocità di sollevamento con/senza carico (Forche)	5.2.1	
0.189 / 0.189	-	0.189 / 0.189	-	0.189 / 0.189	m/s	Velocità di sollevamento con/senza carico (Cabina)	5.2.2	
0.038 / 0.018	0.173 / 0.154	0.173 / 0.154	0.147 / 0.126	0.147 / 0.126	m/s	Velocità di abbassamento con/senza carico (Forche)	5.3.1	
0.162 / 0.162	-	0.162 / 0.162	-	0.162 / 0.162	m/s	Velocità di abbassamento con/senza carico (Cabina)	5.3.2	
-	-	-	-	-	N	Forza di trazione sulla barra di traino con carico/senza carico	5.5	
-	-	-	-	-	N	Forza di trazione max. sulla barra di traino con carico/senza carico	5.6	
6 / 20	6 / 20	6 / 20	6 / 20	6 / 20	%	Pendenza superabile con/senza carico	5.7	
10 / 20	10 / 20	10 / 20	10 / 20	10 / 20	%	Pendenza superabile max. con/senza carico	5.8	
8.9 / 5.5	7.0 / 5.2	7.0 / 5.2	7.6 / 5.3	7.6 / 5.3	s	Tempo di accelerazione con/senza carico	5.9	
Elettromagnetico	Elettromagnetico	Elettromagnetico	Elettromagnetico	Elettromagnetico		Freno di servizio	5.10	
2.6	2.6	2.6	2.6	2.6	kW	Motore di trazione, S2, 60 min	6.1	Motore elettrico
2	2	2	2	2	kW	Motore di sollevamento, S3, 15%	6.2	
no	no	no	no	no		Batteria a norma DIN 43531/35/36 A, B, C, n.	6.3	
24 / 620	24 / 465	24 / 465	24 / 465	24 / 465	(V)/(ah)	Tensione batteria/capacità nominale Ks	6.4	
480	366	366	366	366	kg	Peso batteria	6.5	
1.13	1.13	1.13	1.13	1.13	kWh/h @Nr di cicli	Consumo energetico secondo ciclo VDI <sup>(6)</sup>	6.6	
Unità di controllo CA	Unità di controllo CA	Unità di controllo CA	Unità di controllo CA	Unità di controllo CA		Tipo di unità di trazione	8.1	
< 67.5	< 68.5	< 68.5	< 68.5	< 68.5	dB(A)	Livello di pressione sonora percepito dal sedile dell'operatore	10.7	

Tutti i valori sono nominali e soggetti a tolleranze. Per maggiori informazioni, contattare il costruttore.

I prodotti Yale possono subire variazioni senza obbligo di preavviso. I carrelli elevatori illustrati possono essere allestiti con attrezzature opzionali.

I valori possono variare a seconda delle configurazioni.

# Serie MO

Modelli : MO10L, MO20, MO20P, MO25

**Yale**<sup>®</sup>  
People. Products. Productivity.<sup>™</sup>

**Modelli MO20 e MO25** con piattaforma fissa o sollevabile per prelievi da terra e fino al secondo livello.

Il modello **MO20P** consente la movimentazione di doppi pallet (Europallet) in cui i carichi da prelevare sono pesanti e/o ingombranti. L'altezza del sollevatore a pantografo elimina la necessità di piegamenti e allungamenti continui.

Il carrello **MO10L** con sollevamento del montante consente di mantenere sempre il pallet a un'altezza di lavoro comoda.

## Produttività

- Grazie al potente motore di trazione CA da 2.6 kW con accelerazione, frenatura e velocità di marcia ad alte prestazioni, ideali per le operazioni che comportano frequenti arresti e partenze lungo il percorso.
- Le velocità di accelerazione, marcia e frenatura possono essere regolate dalla console da un tecnico per adeguarle alle esigenze specifiche dell'applicazione.
- Lo sterzo elettrico maneggevole e la riduzione automatica della velocità in curva assicurano un ottimo controllo e un'elevata produttività.
- Dispositivo "anti-rollback" sulle rampe per un funzionamento efficiente.
- I modelli LLOP hanno una portata nominale fino a 2.500 kg. Questo consente una configurazione ottimale del carrello in base ai requisiti operativi.
- La velocità massima di marcia fino a 13 km/h senza carico (opzionale) riduce i tempi di spostamento sui lunghi percorsi fra le aree di prelievo e di carico.
- Estrazione verticale o laterale della batteria.

## Ergonomia

- Lo "Scooter control" con sterzo elettrico questo consente all'operatore di rimanere all'interno dello spazio d'ingombro del carrello per una sua maggiore protezione, inoltre riduce l'affaticamento dell'operatore e aumenta la produttività.
- Un sensore persone, che copre l'intero pavimento della piattaforma, rileva quando l'operatore è a bordo.
- L'ampia area della piattaforma aumenta il comfort dell'operatore e agevola il passaggio per ottimizzare il prelievo da entrambi i lati del carrello elevatore.
- LLOP - La piattaforma di sollevamento con comando a pedale facilita i prelievi fino al

secondo livello e limita lo spostamento dell'operatore dalla scaffalatura al pallet, per un suo minore affaticamento

- Nei modelli MO20 e MO25 i pulsanti di marcia avanti a bassa velocità opzionali sono posizionati sullo schienale e consentono all'operatore di spostare il carrello mentre cammina di fianco ad esso, per raggiungere la posizione di prelievo successiva senza dovere salire a bordo.
- Nei modelli MO10L e MO20P la funzione di accostamento opzionale offre anche il comando di sollevamento/abbassamento delle forche per consentire all'operatore di mantenere il pallet a un'altezza di lavoro sempre comoda.

## Costo di proprietà

- I controlli integrati del sistema, inclusa l'unità di controllo Combi MOSFET a doppia tecnologia, i motori di trazione CA e della pompa CC aumentano l'efficienza energetica.
- La frenatura rigenerativa riduce l'uso del freno di servizio e dissipa il calore del motore di trazione, assicurando una maggiore durata dei componenti principali.
- I motori e le unità di controllo sono protetti per impedirne il danneggiamento e la penetrazione di sporcizia, riducendo i costi di manutenzione e riparazione.

## Affidabilità

- La solida struttura del telaio e i componenti di qualità assicurano affidabilità a lungo termine e una lunga durata
- La robusta piastra avvolgente del paraurti protegge il carrello dagli urti e dai danni riducendo al minimo i costi di riparazione
- Nei modelli MO20, MO25, il robusto design "Pull rod" dell'assale delle ruote di carico assicura un'affidabilità a lungo termine
- L'impianto elettronico del carrello, i connettori elettrici stagni, gli interruttori ed i sensori ad effetto Hall, sono tutti protetti dai danni per assicurare un'elevata affidabilità, la massima produttività e minori costi di manutenzione.
- La ridotta complessità del cablaggio, grazie al sistema di comunicazione CANbus, permette un facile accesso ai componenti ed assicura un'altissima affidabilità.

## Facilità di manutenzione

- Il sistema CANbus e l'unità di controllo

diagnostico possono essere controllati e monitorati tramite la console o un singolo punto di connessione. I codici di guasto possono essere visualizzati sulla console per una facile identificazione degli interventi necessari

- Il coperchio motore monoblocco permette un facile accesso ai componenti principali
- Accesso completo a tutti i componenti principali del carrello, incluso il motore, mediante la rimozione della copertura del motore, che è fissata con due viti facilmente rimovibili
- Il motore di trazione CA a bassa manutenzione con protezione termica integrata è completamente chiuso per impedirne il danneggiamento e la penetrazione di sporcizia, riducendo al minimo i tempi di fermo-macchina.

## Le opzioni disponibili comprendono:

### MO20, MO25

- 48 diverse dimensioni delle forche
- Gradino pieghevole al 2° livello (soltanto per i modelli MO20 e MO25 con pedana operatore fissa)
- Cestino rifiuti rimovibile nello schienale del sedile operatore (per i modelli con pedana operatore fissa)
- Funzione di accostamento con pulsanti di marcia avanti a bassa velocità

### MO10L, MO20P

- Funzione di accostamento con pulsanti di marcia avanti a bassa velocità

## Varie

- Tastiera
- Versione per celle frigo
- Estrazione batteria laterale
- Paraurti a livello del suolo (paraurti in gomma)
- Paraurti a montaggio intermedio (bull bar)
- Barra di supporto motore universale sopra il vano motore
- Varie ruote di trazione
- Varie altezze di sollevamento piattaforma
- Vari scomparti portaoggetti
- Ripiano portaoggetti nello schienale del sedile operatore
- Lo scooter control si solleva con la pedana
- Opzioni garanzia standard ed estesa

## HYSTER-YALE UK LIMITED

operante come **Yale Europe Materials Handling**  
Centennial House, Frimley Business Park,  
Frimley, Surrey GU16 7SG, Regno Unito.



Tel: +44 (0) 1276 538500

Fax: +44 (0) 1276 538559

[www.yale-carrelli.eu](http://www.yale-carrelli.eu)

N. di pubblicazione. 220990221 Stampato nel Paesi Bassi (0318HG) IT.

**Sicurezza.** Questo carrello è conforme alle attuali normative UE. Le specifiche sono soggette a modifiche senza preavviso.

Yale, VERACITOR e  sono marchi commerciali registrati. "PEOPLE, PRODUCTS, PRODUCTIVITY", PREMIER, Hi-Vis e CSS sono marchi registrati negli Stati Uniti e in altre giurisdizioni. MATERIALS HANDLING CENTRAL e MATERIAL HANDLING CENTRAL sono marchi di servizio negli Stati Uniti e in altre giurisdizioni.  è un copyright registrato.

© Yale Europe Materials Handling 2016. Tutti i diritti riservati. Carrello elevatore illustrato con attrezzatura opzionale. Paese di registrazione: Inghilterra e Galles.

Numero di registrazione dell'impresa: 02636775

